

marina4X4
a c c e s s o i r e s

FIAT
FULLBACK

Les solutions Pick-up

Catalogue Accessoires
2016

SOMMAIRE CATALOGUE :

| | |
|--|-------------------|
| NOUVEAUTES : | p 29 et 34 |
| TONNEAU COVER BLACK UPSTONE | p 03 |
| TONNEAU COVER ALUMINIUM UPSTONE | p 04, 05 et 07 |
| ACCESSOIRES TONNEAU COVER UPSTONE | p 06 |
| BÂCHE SOUPLE (ET ROLL BAR COMPATIBLE) | p 08 |
| HARD TOP X LINE | p 09 |
| HARD TOP UTILITAIRE | p 10 et 11 |
| TONNEAU COVER | p 12 et 13 |
| PACK BLACK (EQUIPEMENTS NOIRS) | P 14 |
| PROTECTIONS AVANT INOX | P 15 |
| MARCHE PIEDS INOX ET PARE CHOC | P 16 |
| HARD TOP MAXTOP | p 17, 18 et 19 |
| HARD TOP ACIER | p 20 et 21 |
| HARD TOP S LINE | p 22 et 23 |
| ROLL TOP COVER (RIDEAU COULISSANT) | p 24 |
| ROLL BAR | p 25 |
| BEDLINER - BEDRUG (PROTECTION DE BENNE) | p 26 |
| BEDSLIDE - BEDMAT (PLATEAU COULISSANT ET PROTECTION) | p 27 |
| BOITE A OUTILS | p 28 |
| SPORTGUARD (BAC DE BENNE) | P 29 |
| A-RACK (PORTE CHARGE) | P 30 |
| ACCESSOIRES DIVERS | p 31 à 35 |
| EZ-DOWN (AMORTISSEUR DE PORTE ARRIERE) | p 34 |
| PROTECTIONS SOUS VÉHICULE | p 35 |

TONNEAU COVER NOIR BLACK



TONNEAU COVER ALUMINIUM
thermolaqué noir

Double Cab : EVO600B

Club Cab : EVO650B

ROLL BAR double tube Ø 76
inox thermolaqué noir

Double Cab : EVRLB76LB

Club Cab : EVRLB76LXB

BARRES TRANSVERSALES
thermolaqué noir

REF : CROSSN08B

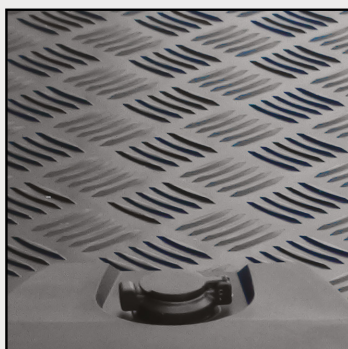

TONNEAU COVER ALUMINIUM

NOUVEAU MONTAGE SANS PERCAGE
EN MOINS D'UNE HEURE



Charge maximum 100 kg
Fermeture à clé

TONNEAU COVER ALUMINIUM

Double Cab REF : EVO600



ROLL BAR INOX double tube \varnothing 76
(compatible tonneau cover Upstone)

Double Cab REF : EVRLB76L





Flashez-moi pour voir la vidéo de montage !



TONNEAU COVER ALUMINIUM

Club Cab REF : EVO650

JEU DE BARRES TRANSVERSALES
(compatible tonneau cover Upstone)
Charge maximum 80 kg (40 kg par barre)
Pour Double Cab et Club Cab

REF : CROSSN08



ROLL BAR INOX double tube \varnothing 76
(compatible tonneau cover Upstone)

Club Cab REF : EVRLB76LX



Proposés en accessoires sur les EVO600 et 650, ces deux modèles de roll bar se fixent directement sur le tonneau cover aluminium. **Le système exclusif de charnière développé par Upstone permet au roll bar d'éviter la cabine lors de l'ouverture.**

ROLL BAR INOX noir double tube Ø 76
(compatible tonneau cover Upstone)

Double Cab REF : EVRLB76LB

Club Cab REF : EVRLB76LXB



PORTE SKIS/SURFS,
4 paires de skis ou 2 surfs,
fermeture à clé

REF : 940-220



PORTE VÉLO (1 vélo), fermeture à clé

REF : 940-010

TONNEAU COVER ALUMINIUM
thermolaqué noir

Double Cab : EVO600B

Club Cab : EVO650B



Permet d'ajuster les points
d'attache au chargement en
quelques secondes.



Anneaux de sanglage inox

REF : AC02 (6 pièces)

Voici la nouvelle version « EVOLVE » du tonneau aluminium Upstone, développée en partenariat avec **PROFORM**, fabricant mondialement reconnu par les constructeurs automobiles !

Les principales évolutions portent sur les aspects techniques et esthétiques.

Technique :

- » Nouveau système de fixation SANS PERÇAGE, TEMPS DE POSE MOYEN : MOINS D'1 H.
- » Système de sécurisation de la porte de benne SANS PERÇAGE.
- » Montage/démontage facile pour l'utilisateur final afin de charger les objets encombrants.

Esthétique :

- » Tonneau cover aluminium couvrant l'intégralité de la benne : système exclusif sans plaque avant.
- » Nouvelle serrure avec pad ABS intégré au profil Aluminium.
- » Accessoires complémentaires: roll bar inox / barres de toit / porte skis et vélos.

Notre avis :

Avec sa nouvelle version Evolve, Upstone apporte les solutions qualitatives qu'exigent les professionnels tout en maintenant les fonctionnalités et le style que recherche l'utilisateur final.



Nouveau système de fixation sans perçage.



Loquets de fermeture pré-réglés facilitant l'installation.



Démontage facile et rapide sans outils.

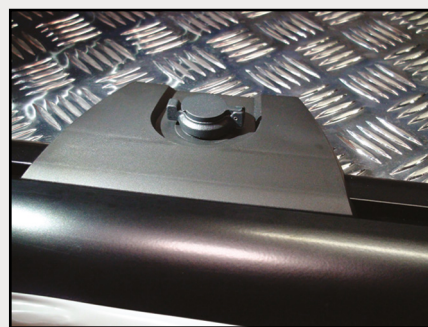

Nouvelle serrure.

BACHE SOUPLE

FLASHEZ MOI
POUR VOIR
LA VIDEO !



BACHE SOUPLE *livrée sans roll bar*

Double Cab REF : SFTC600

Club Cab REF : SFTC650

- » Installation facile et rapide
- » Montage sans perçage (crochets)
- » Ouverture et fermeture rapide par un système unique
- » Maintient parfait de la bâche en tension
- » Deux traverses aluminium anti « poche d'eau »
- » PVC noir ultra résistant dessous tissu



ROLL BAR CHROMÉ/ABS *compatible bâche souple*

Double Cab REF : SFTR600

Club Cab REF : SFTR650

ROLL BAR NOIR *compatible bâche souple*

Double Cab REF : SFTR600B

Club Cab REF : SFTR650B



HARD TOP X LINE

Le + grand volume
de chargement.



- » Hard top en polyester
- » Vitres latérales coulissantes
- » Capitonnage intérieur moquette
- » Fermeture hayon à clé
- » Livré blanc poli ou peint au code couleur constructeur

HARD TOP « x line » FULLBACK 2016 blanc à peindre

Club Cab vitré REF : FB-501
Club Cab non vitré REF : FB-501N



HARD TOP « x line » FULLBACK 2016 peint au code couleur

Club Cab vitré

BLACK MICA REF : FB-501 - X08
TITANIUM GREY REF : FB-501 - U17
STERLING SILVER REF : FB-501 - U25
WHITE SOLID REF : FB-501 - W32
IMPULSE BLUE REF : FB-501 - D23
EARTH GREEN REF : FB-501 - F27
RED SOLID REF : FB-501 - R59

Club Cab non vitré

BLACK MICA REF : FB-501N - X08
TITANIUM GREY REF : FB-501N - U17
STERLING SILVER REF : FB-501N - U25
WHITE SOLID REF : FB-501N - W32
IMPULSE BLUE REF : FB-501N - D23
EARTH GREEN REF : FB-501N - F27
RED SOLID REF : FB-501N - R59

BEDSLIDE

- » Capacité de chargement : 1000 kg
- » Sol anti-dérapant
- » Chargement / déchargement facilité
- » Dimensions du plateau : 129 cm X 97 cm X 18 cm



BEDSLIDE, voir page 27

Double Cab REF : BEDSLIDE

HARD TOP UTILITAIRE



HARD TOP UTILITAIRE

Double Cab Non vitré REF : TM390-O

HARD TOP UTILITAIRE AVEC OUVERTURES LATÉRALES



HARD TOP UTILITAIRE

Double Cab avec double ouverture latérale REF : TM390



- » Finition Gel Coat poli
- » Fabrication robuste avec renfort acier
- » 4 points d'ancrage pour fixation sur le toit, charge 100 kg
- » Grande capacité de chargement
- » Installation facile et rapide (crochets)
- » Fermeture à clé

OPTIONS



Option vitre hayon derrière cabine
REF : TM390V

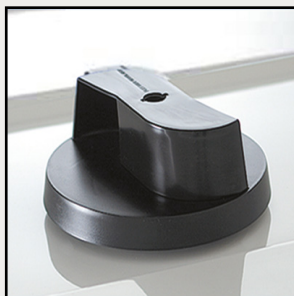

Aération de toit rotative
REF : TM500



Grille de sécurité
REF : TM502



Plafonnier à piles
REF : TM503

+ d'options sur www.marina4x4.com

TONNEAU COVER DOUBLE CAB COMPATIBLE ROLL BAR



TONNEAU COVER

REF : CT600R

ROLL BAR INOX

REF : CTRLB76L

BARRES INOX *pour* TONNEAU COVER

REF : CTBAL600R

ROLL BAR NOIR

REF : CTRLB76LB

SANS ROLL BAR

- » Fabrication en polyester.
- » Démontage rapide en moins de 5 minutes.
- » Ouverture sur vérins.
- » Système de fermeture à clé avec poignée inox.



Tonneau cover non peint

REF : CT600

BARRES INOX *pour* TONNEAU COVER
Pour CT600

Peinture à la demande

REF : CT-PEINT

REF : CTBAL600

TONNEAU COVER CLUB CAB COMPATIBLE ROLL BAR



TONNEAU COVER

REF : CT650R

BARRES INOX *pour* TONNEAU COVER

REF : CTBAL650R

ROLL BAR INOX

REF : CTRLB76LX

ROLL BAR NOIR

REF : CTRLB76LXB

SANS ROLL BAR



Tonneau cover non peint

REF : CT650

Peinture à la demande

REF : CT-PEINT

BARRES INOX *pour* TONNEAU COVER
Pour CT650

REF : CTBAL650

PACK BLACK EQUIPEMENTS NOIRS



SUPER BAR NOIR *inox* Ø 76

REF : ECSPB406N



MEDIUM BAR NOIR *inox* Ø 63

REF : ECMED406N



TONNEAU COVER NOIR *aluminium*

Double Cab REF : EVO600B

Club Cab REF : EVO650B



MARCHE PIEDS OVALE INOX
Thermolaqué noir

Double Cab REF : DSP390N

Club Cab REF : DSP500N



ROLL BAR NOIR *double tube inox* Ø 76

Double Cab REF : EVRLB76LB

Club Cab REF : EVRLB76LXB



HOMOLOGUEES
EUROPE



PROTECTION AVANT EN INOX
Homologuée CE
Livrée avec certificat
d'homologation européen
Norme 2005/66/CE
Tube : Ø 76 mm

REF : ECSPB390



PROTECTION AVANT EN INOX
Homologuée CE
Livrée avec certificat
d'homologation européen
Norme 2005/66/CE
Tube : Ø 63 mm

REF : ECMED406



PROTECTION AVANT EN INOX
Tube : Ø 76 mm

REF : SLF390IX

PROTECTIONS AVANT INOX HOMOLOGUEES CE

 MISUTONIDA
italian style
accessories 4x4

MARCHE PIEDS INOX



MARCHE PIEDS OVALE INOX
 Plaque antidérapante
 Néoprène/Aluminium brossé
 Embouts Inox

Double Cab REF : DSP390
 Club Cab REF : DSP500



MARCHE PIEDS INOX \varnothing 50 mm

Double Cab REF : P390IX
 Club Cab REF : P500IX

PARE CHOC COMPATIBLE ATTELAGE



PARE CHOC INOX DOUBLE TUBE \varnothing 63 mm pour double cab

REF : DBR390IX

Thermolaqué noir REF : DBR390N

HARD TOP ABS VITRES PAPILLON

HARD TOP MAXTOP



Double Cab REF : MX504

Equipements de Série:

- » Poignée avec fermeture à clés
- » Capitonage intérieur vinyl
- » Plafonnier intérieur
- » Barres de toit longitudinales
- » Vitres latérales teintées double ouvertures papillon
- » Montage sans perçage
- » Livré gris à peindre



Poignée avec fermeture à clés



Vitres latérales teintées double ouvertures papillon

OPTION PEINTURE : ZZPEINT-HT

COULEURS CONSTRUCTEUR :

BLACK MICA X08
WHITE PEARL W54
WHITE SOLID W32
TITANIUM GREY U17

STERLING SILVER U25
IMPULSE BLUE D23
EARTH GREEN F27
RED SOLID R59



HARD TOP MAXTOP VITRE



Equipements de Série :

- » ABS thermoformé
- » Fixation sans perçage (crochets)
- » Barres de toit de série pour le modèle vitré (en option pour le non vitré)
- » Vitre latérale coulissante
- » Intérieur vinyl pour le modèle vitré
- » Capitonage intérieur pour le non vitré
- » Plafonnier
- » Fermeture hayon à clé
- » Livré gris prêt à installer ou à peindre

HARD TOP MAXTOP avec vitres

Double Cab REF : MX500

Club Cab REF : MX502

Peinture à la demande

REF : ZZPEINT-HT

**NOUVEAU SYSTEME D'OUVERTURE DU HAYON
+ DE PLACE POUR LE CHARGEMENT**



HARD TOP MAXTOP NON VITRE



Fermeture à clés

HARD TOP MAXTOP sans vitres

Double Cab REF : MX501

Club Cab REF : MX503

Peinture à la demande

REF : ZZPEINT-HT



VITRES COULISSANTES

Unique hard top sur le marché bénéficiant d'une vitre arrière intégrée dans un véritable hayon, garantissant ainsi robustesse et sécurité.



FERMETURE CENTRALISEE DE SERIE

Fabriqué en acier galvanisé comme le pickup, le hard top Sammitr arbore un style sobre et élégant.

Spécialement dessiné pour le véhicule et peint à la couleur constructeur, il s'adapte parfaitement à la benne et apporte au pickup, un design unique.

Tous les hard tops sont testés en usine et sont garantis 100% étanche.

Le système de dégivrage intégré permet de désembuer le hayon en quelques secondes.



SAMMITR



VERITABLE HAYON :
Procure la solidité d'une porte traditionnelle.

- Fermeture centralisée et/ou à clé.
- Vitre arrière dégivrante.
- Vitres latérales coulissantes teintées.
- Capitonnage intérieur vinyl gris.
- 3ème feu stop.
- Plafonnier intérieur automatique LED.
- Barres de toit.
- Montage sans perçage (crochets).
- Livré peint code couleur constructeur.



Fermeture centralisée.
Poignée pour ouverture intérieure.
Fermeture à clé.



Capitonnage intérieur vinyl gris.
Vitres teintées.



Système de vérins encastrés.



Plafonnier intérieur automatique LED.

Double Cab :

- REF : HSAT-D23 - BLEU ELECTRIC D23
- REF : HSAT-F27 - VERT AMAZONE F27
- REF : HSAT-R59 - ROUGE AZTEC R59
- REF : HSAT-U17 - GRIS TITANIUM U17
- REF : HSAT-U25 - ARGENT U25
- REF : HSAT-W32 - BLANC POLAIRE W32
- REF : HSAT-X08 - NOIR COSMIC X08
- REF : HSAT-UP - NON PEINT
- REF : ZZPEINT-HT - PEINTURE À LA DEMANDE

Club Cab :

- REF : HSATC-D23 - BLEU ELECTRIC D23
- REF : HSATC-F27 - VERT AMAZONE F27
- REF : HSATC-R59 - ROUGE AZTEC R59
- REF : HSATC-U17 - GRIS TITANIUM U17
- REF : HSATC-U25 - ARGENT U25
- REF : HSATC-W32 - BLANC POLAIRE W32
- REF : HSATC-X08 - NOIR COSMIC X08
- REF : HSATC-UP - NON PEINT
- REF : ZZPEINT-HT - PEINTURE À LA DEMANDE

HARD TOP S LINE

VITRES COULISSANTES

FLASHEZ-MOI
POUR
VOIR LA VIDEO !



DOUBLE CAB AVEC VITRES :

REF : FK501 - IMPULSE BLUE - D23

REF : FK502 - EARTH GREEN - F27

REF : FK503 - BLACK MICA - X08

REF : FK504 - RED SOLID - R59

REF : FK505 - STERLING SILVER - U25

REF : FK506 - TITANIUM GREY - U17

REF : FK508 - WHITE SOLID - W32

REF : ZZPEINT-HT - PEINTURE À LA DEMANDE

FERMETURE CENTRALISEE DE SERIE



Barres de toit longitudinales



Vitres fumées



Spoiler de toit

Equipements de Série :

- » Fermeture centralisée pour le hayon avec télécommande d'origine
- » Plafonnier intérieur allumage automatique
- » Barres de toit longitudinales (charge 55Kg)
- » Capotonnage intérieur
- » Vitres fumées (modèles vitrés)
- » Vitre coulissante claire derrière cabine
- » Livré avec kit de fixation et notice de montage
- » Livré avec pot de peinture de retouche (code couleur Fiat)



SERIE SV - VITRES PAPILLON

Double ouvertures latérales vitres papillon



FLASHEZ-MOI
POUR VOIR
LA VIDEO !



DOUBLE CAB VITRES PAPILLON :

- REF : SV501 - IMPULSE BLUE - D23
- REF : SV502 - EARTH GREEN - F27
- REF : SV503 - BLACK MICA - X08
- REF : SV504 - RED SOLID - R59
- REF : SV505 - STERLING SILVER - U25
- REF : SV506 - TITANIUM GREY - U17
- REF : SV508 - WHITE SOLID - W32
- REF : ZZPEINT-HT - PEINTURE À LA DEMANDE

SERIE SP - PORTES PAPILLON

Double ouvertures latérales portes papillon



DOUBLE CAB PORTES PAPILLON :

- REF : SP501 - IMPULSE BLUE - D23
- REF : SP502 - EARTH GREEN - F27
- REF : SP503 - BLACK MICA - X08
- REF : SP504 - RED SOLID - R59
- REF : SP505 - STERLING SILVER - U25
- REF : SP506 - TITANIUM GREY - U17
- REF : SP508 - WHITE SOLID - W32
- REF : ZZPEINT-HT - PEINTURE À LA DEMANDE



FLASHEZ-MOI
POUR VOIR
LA VIDEO !

ROLL TOP COVER RIDEAU COULISSANT



FLASHEZ MOI
POUR VOIR
LA VIDEO !



Le ROLL TOP COVER permet un ajustement de l'ouverture, vous pouvez ainsi charger des pièces volumineuses sans démonter le cover.

Sa structure se compose de **lames d'ArmorTek en aluminium**, garantissant une longue vie tout en maintenant la flexibilité même à des températures extrêmes.



Double Cab REF : RTC500
Club Cab REF : RTC390



ROLL BAR INOX Ø 76 compatible avec le roll top cover, se monte avec perçage des fixations latérales (rails du roll top cover). Existe aussi en version noir.

Double Cab REF : RTCR500
Club Cab REF : RTCR390

ROLL BAR

ROLL BAR INOX *double tube* Ø 76 mm
avec plaque latérale

Double Cab REF : CTRLB76L

Club Cab REF : CTRLB76LX

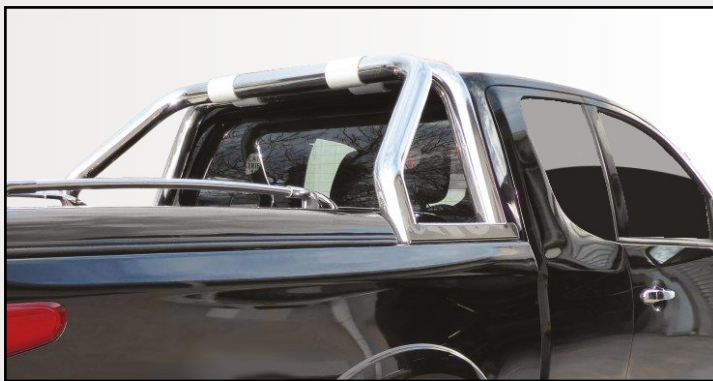

ROLL BAR INOX *double tube* Ø 76 mm
sans plaque latérale

Double Cab REF : RLSS2390IX

Club Cab REF : RLSS2500IX



ROLL BAR NOIR *double tube* Ø 76 mm

Double Cab REF : RLSS2390N

Club Cab REF : RLSS2500N



ROLL BAR INOX *double tube* Ø 76 mm

Double Cab REF : RLSSK2390IX



ROLL BAR INOX *double tube ovale*

Double Cab REF : MK500

BEDLINER

Bac de benne en Polyéthylène haute densité, offre une protection efficace contre les coups, les rayures, les bosses et l'usure en général. Fabriqué sur mesure, s'ajuste parfaitement au véhicule et se nettoie aisément.



- Double Cab (avec rebords)
REF : BEDMAR500
- Double Cab (sans rebords)
REF : BEDMAR550
- Club Cab (avec rebords)
REF : BEDMAR501
- Club Cab (sans rebords)
REF : BEDMAR502
- Simple Cab (avec rebords)
REF : BEDMAR560

TOUT LE CONFORT D'UN COFFRE CAPITONNE POUR VOTRE BENNE

- » 100% polypropylène, imputrescible.
- » Installation facile et rapide.
- » Surface antidérapante, anti-tâche et imperméable.
- » Très résistant et facile d'entretien.

BEDRUG

Double Cab REF : BEDRUG500



FLASHEZ-MOI
POUR VOIR LA VIDEO !

BEDSLIDE PLATEAU COULISSANT

Tout simplement la meilleure façon de charger et décharger le pickup.

Grâce à ce plancher coulissant vous pourrez accéder au chargement sans avoir à monter dans la benne. Il est conçu pour charger jusqu'à 1 tonne et possède un large rebord aluminium (10 cm) permettant ainsi de sécuriser son contenu.

Afin de garantir l'utilisation optimale de ce produit, le bedslide se bloque dans plusieurs positions et possède un sol anti-dérapant qui limite les mouvements du chargement.

Dimensions du plateau : 129 cm X 97 cm X 18 cm



FLASHEZ-MOI
POUR VOIR LA VIDEO !

Double Cab REF : BEDSLIDE



BEDMAT

Universel (découpable) REF : BEDMATUN

- » Installation facile et rapide avec crochets et bande velcro
- » Mousse de support épaisseur 20 mm
- » Procure une surface totalement plane et souple
- » Anti-tâche et imputrescible
- » Antidérapant
- » Très résistant et facile d'entretien
- » Montage compatible avec un Bedliner



BOITE A OUTILS



BOITE A OUTILS ABS *Noir*
 Fermeture à clé
 1320 X 505 H : 475 mm

REF : BOX1



BOITE A OUTILS ABS *Noir*
Compatible roll bar
 Fermeture à clé
 1400 X 552 H : 527 mm

REF : BOX5

BOITE A OUTILS ABS *Noir*
 Fermeture à clé
 1400 X 540 H : 540 mm

REF : BOX2

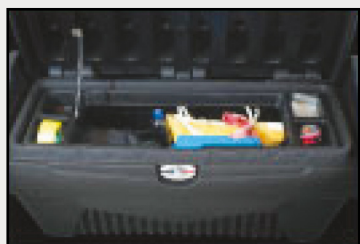

BOITE A OUTILS ABS *Noir* 263 L
 Double ouverture papillon
 Fermeture à clé
 1580 X 650 H : 466 mm

REF : BOX4

NOUVEAU

SPORTGUARD

BAC DE BENNE REVOLUTIONNAIRE ULTRA ANTIDERAPANT

Double Cab REF : SG500

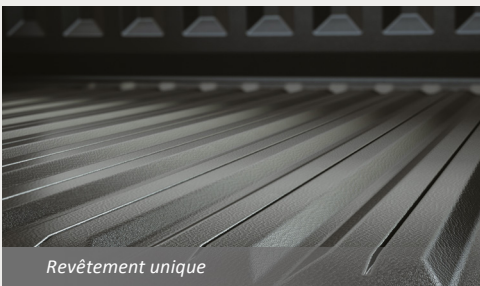

Revêtement unique

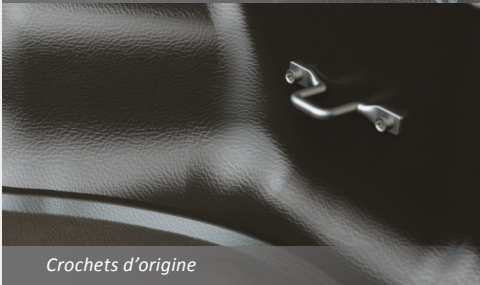

Crochets d'origine



Design soigné

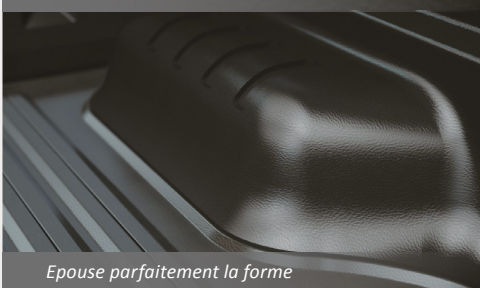

Epouse parfaitement la forme

Le **SPORTGUARD** est un nouveau bac de benne révolutionnaire, livré en 5 panneaux.

- » **Ultra-antidérapant**, il limite considérablement les mouvements de votre chargement* (voir la vidéo comparative sur notre site Internet, entre un bac de benne traditionnel et le Sportguard).
- » Toutes les pièces arrivent dans une seule et même boîte et sont faciles, rapides et intuitives à installer.
- » La pose préalable d'un anti-rouille est inutile.
- » Avec son design soigné, il améliore l'aspect général de votre pick-up, maximise l'espace de chargement et permet l'utilisation des crochets d'attache d'origine.
- » Le Sportguard de PRO-FORM est la combinaison parfaite d'un matériau résistant et durable et d'un système d'installation intuitif qui rend ce système de protection de benne révolutionnaire.

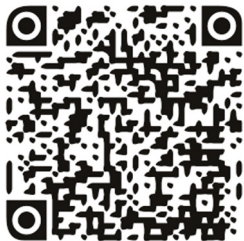

*Flashez-moi pour voir la vidéo !
(Egalement disponible sur le site :
<http://marina4x4.com>)

SPORTGUARD

PRO-FORM



Plus d'infos : flashez-moi !



A-RACK - PORTE CHARGE

Double Cab REF : AR-500

Club Cab REF : AR-501

Caractéristiques :

- » Repliable
- » Fabrication robuste en aluminium thermolaqué
- » Capacité de chargement jusqu'à 220 kg
- » Installation sans perçage



Le A-Rack est un porte-charge **repliable** unique en son genre.

- » *De haute qualité, ce produit forme un cadre solide supportant une charge maximum de 220 kg.*
- » *Lorsqu'il n'est pas utilisé, il peut être replié dans son embase, fixée sur les bords de la benne.*
- » *En quelques secondes seulement, le A-Rack est replié !*



Séquences de pliage / dépliage :



1



2



3



4



5



6

ACCESSOIRES



CHAPE MIXTE 2 trous entraxe 90 mm \varnothing 17 mm

REF : 0101352

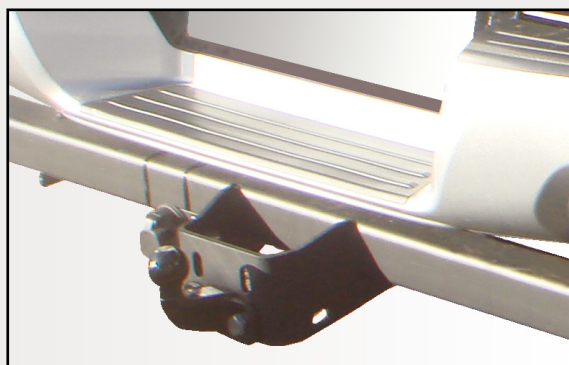

ATTELAGE CLASSIC

REF : AGD2106T50

CHAPE AGRAIRE 2 trous entraxe 90 mm \varnothing 17 mm

REF : 0101413

FAISCEAU SPECIFIQUE 7 PLOTS

REF : J12106



DEFLECTEUR D'AIR (4P) L200 2016+
Dark Smoke

Double Cab REF : SLW92460035B



SUPER GUARD L200 2016+
(déflecteur de capot teinté)

REF : SPG026251



BAGUES SUPPORT DE PHARE *inox (la paire)*

Ø 60 REF : SPF/IX60

Ø 63 REF : SPF/IX63

Ø 70 REF : SPF/IX70

Ø 76 REF : SPF/IX76



PHARE LONGUE PORTEE *inox Ø 16*
100 W (à l'unité)

REF : PHI01



TREUIL 12 V - 5,4 T livré avec
2 télécommandes :
une sans fil et une filaire

REF : CBR0012



SUPPORT DE TREUIL UNIVERSEL

REF : CB0022



PROTECTION INOX PORTE ARRIERE
FULLBACK 2016+

REF : BEDH500



BARRES DE TOIT *acier noir (la paire)*

REF : CZ027



SYSTÈME ANTIVOL 4 serrures

REF : 932-014

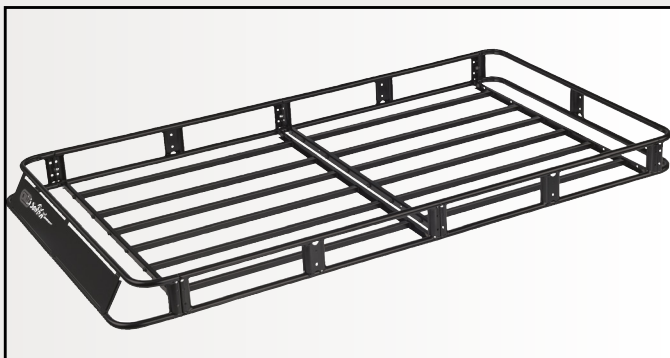

GALERIE ACIER

Double Cab REF : CZ025



BARRES DE TOIT *aérodynamiques aluminium (la paire), nombreux accessoires compatibles*

Double Cab REF : CZ028



PORTE SKI

4 skis ou 2 surfs REF : 940-220

6 skis ou 4 surfs REF : 940-221



FLASHEZ-MOI
POUR VOIR
LA VIDEO !



COFFRE DE TOIT GRIS
450L - 160X100X40CM

Gris REF : 940-302

Noir REF : 940-322

Blanc REF : 940-323



PORTE VELO

REF : 940 - 001



FLASHEZ-MOI
POUR VOIR
LA VIDEO !



TAPIS DE SOL *plastique noir, avant et arrière*
(le jeu)

Double Cab REF : EJ02



NOUVEAU

EZ DOWN AMORTISSEUR DE PORTE ARRIERE



EZ DOWN KIT

REF : EZ500



FLASHEZ-MOI
POUR VOIR
LA VIDEO !

Le kit de vérin EZ DOWN allège la porte arrière de votre benne en absorbant la vitesse de la descente et permettant une ouverture tout en douceur.

- » Installation facile et rapide (15 min)
- » Pas de perçage ou modification de votre voiture



PROTECTIONS SOUS VEHICULE



Nouveau procédé d'emboutissage de l'aluminium qui épouse littéralement le châssis du véhicule garantissant une protection équivalente à des plaques en 8 mm.

PROTECTION ALUMINIUM 6 mm :

Protège radiateur REF : RV4032-A

Protège carter REF : RV4033-A

Protège vitesse REF : RV4034-A

Protège transfert REF : RV4035-A

PROTECTIONS ACIER 3 mm :

Protège carter REF : PCS500

Protège vitesse REF : PVS500

Protège transfert REF : PTS500

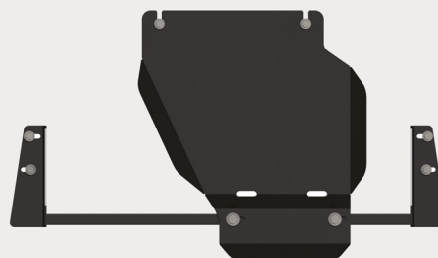
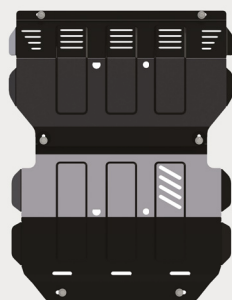

Les protections acier 3 mm offrent une résistance égale à l'aluminium.

En cas de choc important, les plaques sont embouties, la protection se déforme afin d'absorber le choc et ainsi limiter l'incidence sur le châssis.

Chaque protection Acier est pensée pour répondre à cet aspect technique.

marina4X4
a c c e s s o i r e s



Parc d'Activités de Sophia Antipolis
651, rue Henri Laugier - 06600 ANTIBES
TÉL : 04.92.910.910 - FAX : 04.92.91.05.90
www.marina4x4.com - info@marina4x4.com